

Serie DS

Desfangador magnético

Technical Data Sheet



Descripción

Los desfangadores magnéticos de las **Serios WCS, WSS y WBS** aseguran un funcionamiento eficiente y duradero de la caldera evitando los efectos negativos de los residuos terrosos, calcáreos, arenosos y ferrosos.



WCS-Desfangador magnético compacto

Desfangador con imán exterior extraíble para la separación continua de lodos e impurezas (metálicas o no) de la instalación de calefacción y refrigeración. Puede instalarse en horizontal, vertical y diagonalmente. Cuerpo en latón y válvula de descarga para la limpieza. Se encuentra disponible con conexión roscadas de 3/4" y de 1". Caja de aislamiento en espuma rígida EPP de acuerdo con la norma AnIV y EnEV disponible bajo pedido.

Código	DN	Caudal Max./PN
DSC0034W	3/4"	1,30 m ³ /h - PN10
DSC0100W	1"	2,00 m ³ /h - PN10



WSS-Desfangador magnético roscado

Desfangador con anillo magnético extraíble para la separación continua de lodos e impurezas (metálicas o no) de la instalación de calefacción y refrigeración. Puede instalarse en horizontal, vertical y diagonalmente. Cuerpo en latón y válvula de descarga para la limpieza. Se encuentra disponible con conexión roscadas de 3/4" a 2". Caja de aislamiento en espuma rígida EPP de acuerdo con la norma AnIV y EnEV disponible bajo pedido.

Código	DN	Caudal Max/PN
DST0034W	3/4"	1,30 m ³ /h - PN10
DST0100W	1"	2,00 m ³ /h - PN10
DST0112W	1 1/2"	5,00 m ³ /h - PN10
DST0200W	2"	7,50 m ³ /h - PN10



WBS-Desfangador magnético bridado

Desfangador con imán para la separación continua de lodos e impurezas (magnéticas o no) de la instalación de calefacción y refrigeración. Cuenta con un imán montado en el interior del "dry-pocket" (1 imán en una cubeta de DN 65 a DN 150, 2 imanes en 2 cubetas en DN200, DN250 y DN300) y se utiliza para una rápida separación de las partículas metálicas mediante un mecanismo flexible sin aumentar la altura de montaje. Se encuentra disponible con acoplamientos bridados (PN16) de DN65 a DN 200. Puede conectarse horizontalmente. Cuerpo en acero y caja de aislamiento en espuma rígida EPP hasta DN 100 de acuerdo con la norma AnIV y EnEV disponible bajo pedido.

Código	DN	Caudal Max./PN
DSF0065W	DN65	20,00 m ³ /h - PN 10
DSF0080W	DN80	27,00 m ³ /h - PN 10
DSF0100W	DN100	47,00 m ³ /h - PN 10
DSF0125W	DN125	72,00 m ³ /h - PN 10
DSF0150W	DN150	108,00 m ³ /h - PN 10
DSF0200W	DN200	180,00 m ³ /h - PN 10
DSF0250W	DN250	288,00 m ³ /h - PN 10
DSF0300W	DN300	405,00 m ³ /h - PN 10

	WCS	WSS	WBS
Agua con glicol	Máx. 50%50%	Máx. 50%50%	Máx. 50%50%
Cuerpo	Latón	Latón	Acero ST37,2
Separación	Hasta 5µm	Hasta 5µm	Hasta 5µm
PN	10	10	10
Temperatura máxima	110°C	110°C	110°C
Garantía	20 años ≤ 110°C 5 años > 110°C	20 años ≤ 110°C 5 años > 110°C	5 años

Serie WCS

DN	¾"	1"
Ancho (mm)	100	100
Caudal Max. - m³/h	1,30	2,00
Dp para Caudal Máx. - kPa	1,90	2,70
Contenido de agua (l)	0,23	0,33
Peso (Kg)	1,35	1,63
Imán	1	1

Serie WSS

DN	¾"	1"	1 ½"	2"
Ancho (mm)	90	90	128	128
Caudal Max. - m³/h	1,3	2,0	5,0	7,5
Dp para Caudal Máx. - kPa	2,1	3,8	2,6	5,8
Contenido de agua (l)	0,40	0,40	0,80	0,80
Peso (Kg)	2,2	2,3	3,70	3,90
PN	10	10	10	10
Imán	1	1	1	1

Serie WBS

DN	65 PN16	80 PN16	100 PN16	125 PN16	150 PN16	200 PN16	250 PN16	300 PN16
Ancho (mm)	350	470	475	635	635	775	890	1005
Caudal Max. - m³/h	20	27	47	72	108	180	288	405
Dp para Caudal Máx. - kPa	2,9	3,1	3,7	4,2	4,9	5,8	7,0	7,8
Contenido de agua (lt)	5	17	17	50	50	105	210	350
Peso (Kg)	14	24	28	58	61	107	162	261
Imán	1	1	1	1	1	2	2	2

No puede utilizarse con agua desmineralizada, agua potable ni con sustancias peligrosas o inflamables. Puede utilizarse junto con sustancias químicas/inhibidores conformes con las directivas locales. Compruebe por favor que el desfangador sea compatible con los materiales utilizados para realizar la instalación. En los modelos bridados la presión máxima de trabajo es de 10 bar (PN10) mientras que los conexiones bridadas son PN16.

Empleo

La utilización de los desfangadores magnéticos en las instalaciones de calefacción es importante para asegurar un funcionamiento eficiente y duradero de la caldera y para evitar los efectos negativos de los residuos terrosos, calcáreos, arenosos y ferrosos presentes no sólo en las instalaciones menos recientes sino incluso en las nuevas. El caudal de agua entra en el desfangador y los giros ciclónicos en su interior facilitan la separación de las partículas de suciedad que son más pesadas. El imán presente en el desfangadores permite retener la mayoría de las impurezas metálicas. El imán está siempre instalado, posicionado y protegido de manera que no entre en contacto con el agua. Los residuos recogidos, tanto terrosos como magnéticos, se descargan mediante la válvula de descarga tras desactivar el imán permanente que no está en contacto directo con el líquido.

Instalación

El desfangador debe instalarse en el circuito de retorno, aguas arriba de la caldera, para protegerla contra las impurezas presentes en la tubería, especialmente en la etapa de activación de la instalación. Es aconsejable instalar el desfangador aguas arriba de la bomba, siempre en posición vertical. Con la **Serie bridada WBS** se debe dejar un espacio de al menos 15 cm por debajo del desfangador con el fin de facilitar la extracción del imán.

Dimensiones (mm)

Serie WCS y WSS

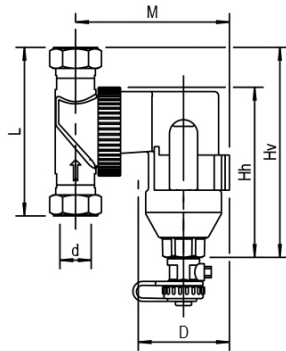

Serie WSS

DN	3/4"	1"	1 1/2"	2"
Hv (mm)	162	162	224	224
Hh (mm)	149	149	210	210
L (mm)	90	90	128	128
M (mm)	125	129	141	148

Serie WCS

DN	3/4"	1"
Hv (mm)	140	140
Hh (mm)	121	121
L (mm)	100	100
M (mm)	112	124
D (mm)	73	83

Serie WBS

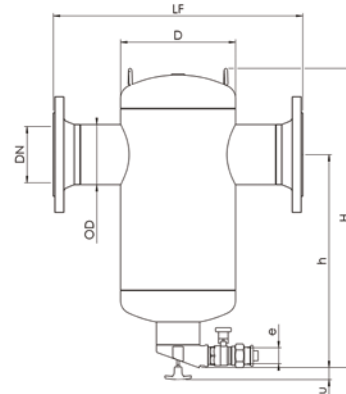

WBS 200, 250 y 300

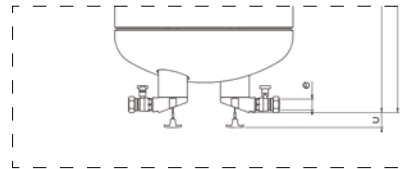

Serie WBS

DN	65	80	100	125	150	200	250	300
OD (mm)	76.1	88.9	114.3	139.7	168.3	219.1	273	323,9
D (mm)	159	219	219	324	324	406	508	610
LF (mm)	350	470	475	635	635	775	890	1005
H (mm)	471	576	576	798	798	1063	1264	1492
h (mm)	333	424	412	605	591	773	896	1058
e (mm)	RP1	RP1	RP1	RP1	RP1	RP1	RP2	RP2

Hoja informativa

Serie WCS (compacto) Desfangador magnético. Conexiones orientables de 3/4" y de 1". Válvula de descarga en latón. Cuerpo y racores en latón. Fluidos: agua y soluciones con glicol (máximo porcentaje de glicol 50%). Presión máxima de trabajo: 10 bar. Rango de temperatura de trabajo 0÷110°C. Capacidad de separación de partículas hasta 5 µm.

Serie WSS (roscado) Desfangador magnético. Conexiones orientables de 3/4", 1", 1 1/2" y 2". Válvula de descarga en latón. Cuerpo y racores en latón. Fluidos: agua y soluciones con glicol (máximo porcentaje de glicol 50%). Presión máxima de trabajo: 10 bar. Rango de temperatura de trabajo 0÷110°C. Capacidad de separación de partículas hasta 5 µm.

Serie WBS (bridado) Desfangador magnético. Conexiones bridadas de DN 65 a DN 200. 1 imán en una cámara estanca de DN 65 a DN 150. 2 imanes en dos cámaras estancas en DN 200. Cuerpo en acero pintado. Fluidos: agua y soluciones con glicol (máximo porcentaje de glicol 50%). Presión máxima de trabajo 10 bar. Rango de temperatura de trabajo 0÷110°C. Capacidad de separación de partículas hasta 5 µm.

Las descripciones y fotografías contenidas en esta hoja de especificaciones del producto se suministran únicamente a título informativo y no son vinculantes.

Watts Industries se reserva el derecho de realizar cualquier mejora técnica y de diseño a sus productos sin previo aviso. Garantía: Todas las ventas y contratos de venta están expresamente condicionados por el consentimiento del comprador a los términos y condiciones de Watts que se encuentran en su sitio web en www.watts.eu/es. Watts se opone a cualquier término, diferente o adicional a los términos de Watts, contenido en cualquier comunicación del comprador en cualquier forma, a menos que se acuerde en un escrito firmado por un oficial de Watts.



Watts Industries Iberica S.A.

Pol. Ind. La Llana Avda. La Llana, 85 • 08191 Rubí (Barcelona) • España

Tel. +34 93 587 25 40

infowattsiberica@wattswater.com • www.watts.eu/es